

OrigoMig C170/C200/C250 3ph

Zváracie stroje pre každého

- **ESAB** – to sú kvalitné výrobky pod známou značkou
- **Jednoduchá zmena polarít** – na zváranie s OrigoMig C250 je možné použiť ako plné drôty, tak aj rúrkové drôty s vlastnou ochranou, vyžadujúce zmenu polarít
- **Jednoduché nastavenie zväracích parametrov** – zväracie stroje sú vhodné ako pre profesionálov tak aj pre amatérov zväračov
- **ESAB MXL horáky™** - pri svojej univerzálnosti sú veľmi pohodlné pre obsluhu
- **MXL horák súčasťou dodávky stroja**
- **Digitálny V/A meter** – stroje je možné vybaviť digitálnym V/A metrom s pamäťovou funkciou



Odbočkové stroje **OrigoMig C170, C200 a C250** sú určené na zváranie metódou MIG/MAG. Sú ideálnymi zväracími strojmi pre každého, kto požaduje zariadenie vysokej kvality pre menej náročné zväracie práce. Zabudovaný podávač a nízka hmotnosť predurčujú tieto stroje ako výborných pomocníkov pre domácich majstrov, údržbárske a opravárenské dielne (autodielne) a v neposlednom rade aj pre zväracie školy.

Zváranie metódou MIG/MAG

Pri zváraní s OrigoMag a OrigoMig môžeme používať plné drôty ako aj rúrkové drôty s vlastnou ochranou. Stroj je určený na zváranie ocelí, nehrdzavejúcich ocelí a hliníka.

Používané priemery zväracieho drôtu - 0.6 mm až 1.2 mm v závislosti od typu stroja.

Jednoduché použitie

Zariadenie pre zvýšenie stability a plynulosti zväracieho procesu (Power Smoothing Device™) zlepšuje zváranie pri použití CO₂ alebo Ar/CO₂. Stroje sú vybavené viac polohovými prepínačmi napätia a potenciometrami, umožňujúcimi úpravu rýchlosti podávania drôtu. Nastavenie parametrov je veľmi jednoduché.

Na strojoch typu OrigoMig je možné nastaviť dohorievanie oblúka a čas pre bodové zváranie. Jednotky sú vybavené ventilátorom a tepelnou poistkou proti prehriatiu.

Stroje môžu byť vybavené (voliteľné príslušenstvo) digitálnym V/A a transformátorom na ohrev plynu CO₂.

Horák súčasťou výbavy

Každý stroj je vybavený plynom chladeným horákom ESAB MXL 200, MXL 270.

Horáky majú pružinové „pinové“ kontakty v centrálnom konektore.

Optimálne chladenie zväracích horákov poskytuje vysokú životnosť náhradných a spotrebných dielcov. Plynové hubice sa dodávajú v troch prevedeniach a to buď štandardné, priame alebo kónické - zúžené. Tento výber hubíc poskytuje maximálnu flexibilitu horáka.

Technické parametre	OrigoMagC170	OrigoMagC200	OrigoMigC250
Sieťové napätie, V, Hz	400 3 fázy 50/60	400 3 fázy 50/60	400 3 fázy 50/60
Poistka, pomalá, A	10	10	25/16
Povolené zaťaženie pri 35% DZ, A	170	200	250
60% DZ, A	130	150	190
100% DZ, A	100	120	150
Rozsah nastavenia (DC), A/V	30 – 170	30 – 200	40 – 280
Napätie naprázdno, V	15,5 – 30,6	16 – 31,8	15 – 37
Výkon naprázdno, W	310	210	340
Účinník pri maximálnom prúde	0,97	0,97	0,97
Rýchlosť podávania, m/min	1,0 – 17	1,0 – 17	1,0 – 17
Priemer drôtu, mm			
Oceľ, nerez	0,6 – 0,8	0,6 - 1,0	0,6 – 1,2
Hliník	1,0	1,0	1,0 – 1,2
Čas dohorievania oblúka, s	0,02 - 0,25	0,02 - 0,25	0,02 – 0,25
Bodové zváranie, s	0,2 - 2,5	0,2 - 2,5	0,2 – 2,5
Napät'ové stupne	8	10	10
Rozmery d x š x v, mm	860 x 420 x 730	860x 420 x 730	860 x 420 x 730
Hmotnosť, kg	63,5	72,5	82
Pracovná teplota, °C	-10 to +40	- 10 to +40	- 10 to +40
Krytie	IP 23	IP 23	IP 23
Trieda izolácie	S	S	S

Popis	Objednávacie č.
OrigoMig C170 (400V 3 f 50/60 Hz)	0349 308 670
OrigoMig C200 (400V 3 f 50/60 Hz)	0349 308 290
OrigoMig C250 (400V 3 ph 50/60 Hz)	0349 307 840
Digitálny V/A meter	0349 302 598
Transformátor pre ohrev CO ₂	0349 302 250

Kvalitné príslušenstvo pre zváračov

ESAB ponúka široký rozsah príslušenstva. Výber vhodných doplnkov pre užívateľov OrigoMag je na spodných obrázkoch. Kompletné príslušenstvo aj so špecifikáciou výrobkov Vám poskytne najbližší predajca ESAB alebo potrebné informácie nájdete na web-stránke firmy ESAB.

Obsah dodávky: MXL 200 3 m (OrigoMig C170, 200), MXL 270 3 m (OrigoMig C250), 3m napájací kábel, 3m zemiací kábel so svorkou, plynová hadička 1,5 m, polica pre plynovú fľašu, retiazka na uchytenie fľaše, kladky pre drôt 0,6 - 0,8 mm.

Priemer drôtu	Typ drôtu	1 Kladka	2 Prítláčná kladka	3 vedenie drôtu výstup	4 vedenie drôtu stred	5 vedenie drôtu výstup	Typ drážky
	Fe, Ss, CW		469 517 880 komplet				V

0.6 / 0.8	Fe, Ss, CW	367556-001	455907-001	466074-001	455889-001	455886-001	V
0.8 / 1.0	Fe, Ss, CW	367556-002	455907-001	466074-001	455889-001	455886-001	V
1.0 / 1.2	Fe, Ss, CW	367556-003	455907-001	466074-001	455889-001	455886-001	V
1.0 / 1.2	Al	367556-004	455907-001	466074-001	455894-001	455885-001	U
	CW=rúrkový drôt						

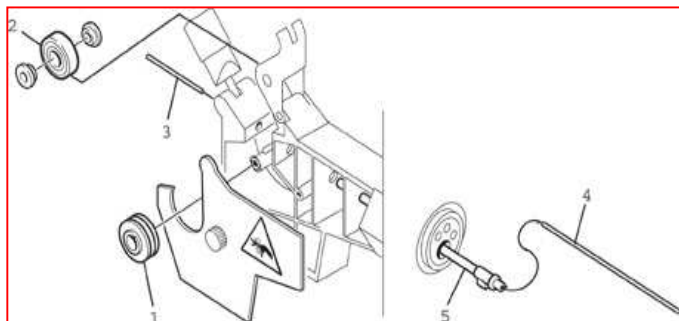

ESAB is approved according to ISO 9001



ESAB Slovakia
Rybničná 40
P.O.Box 36
830 06 Bratislava 36
Tel:+421 2 44 88 04 06
Fax:+421 2 44634682
Email: info@esab-slovakia.sk
http:// www.esab.com